

4ЛТ14.00.02.03.101

$\sqrt{Ra 12,5}$

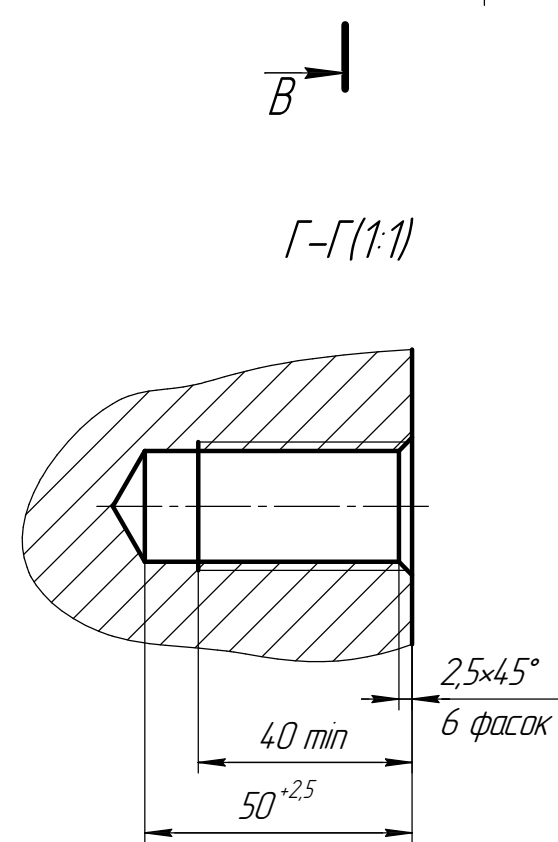
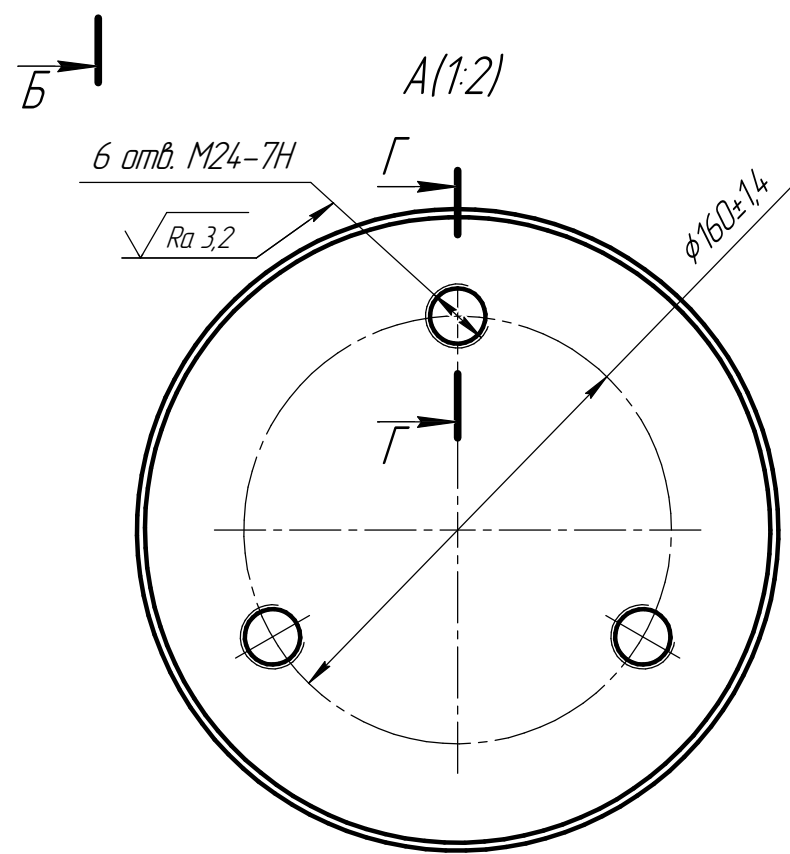
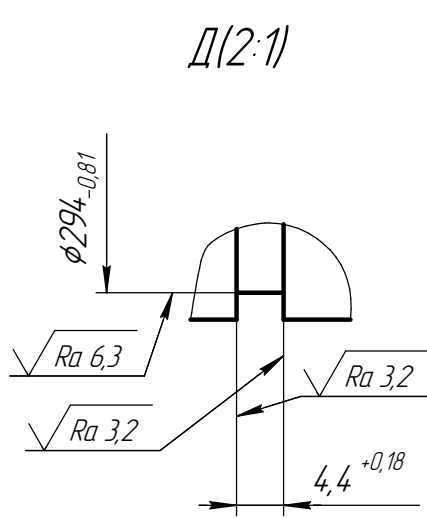
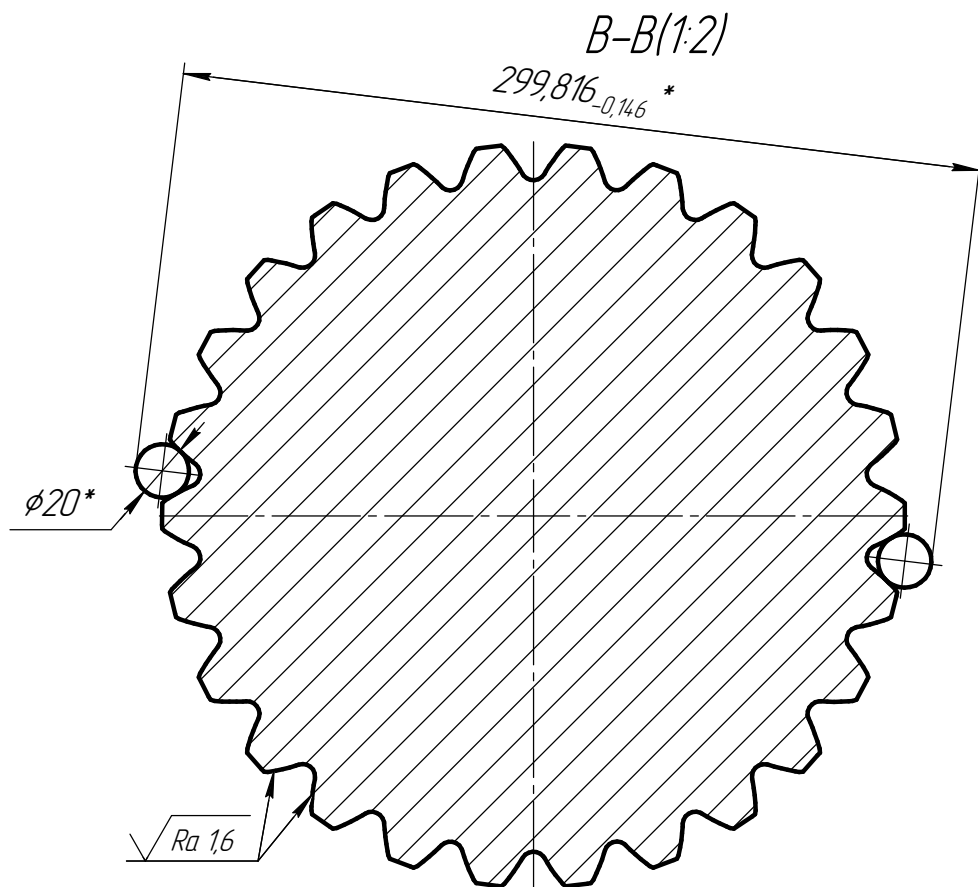
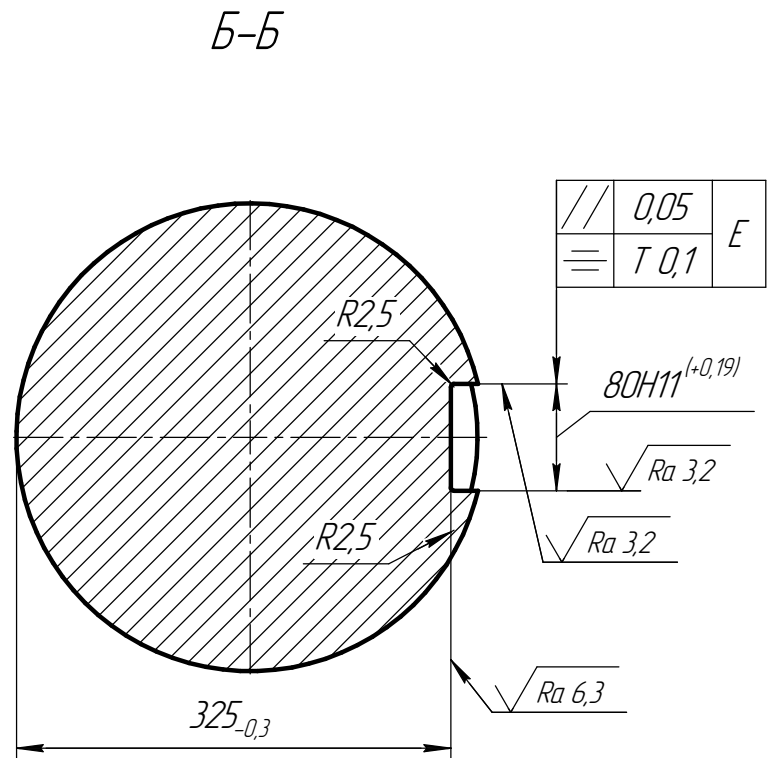
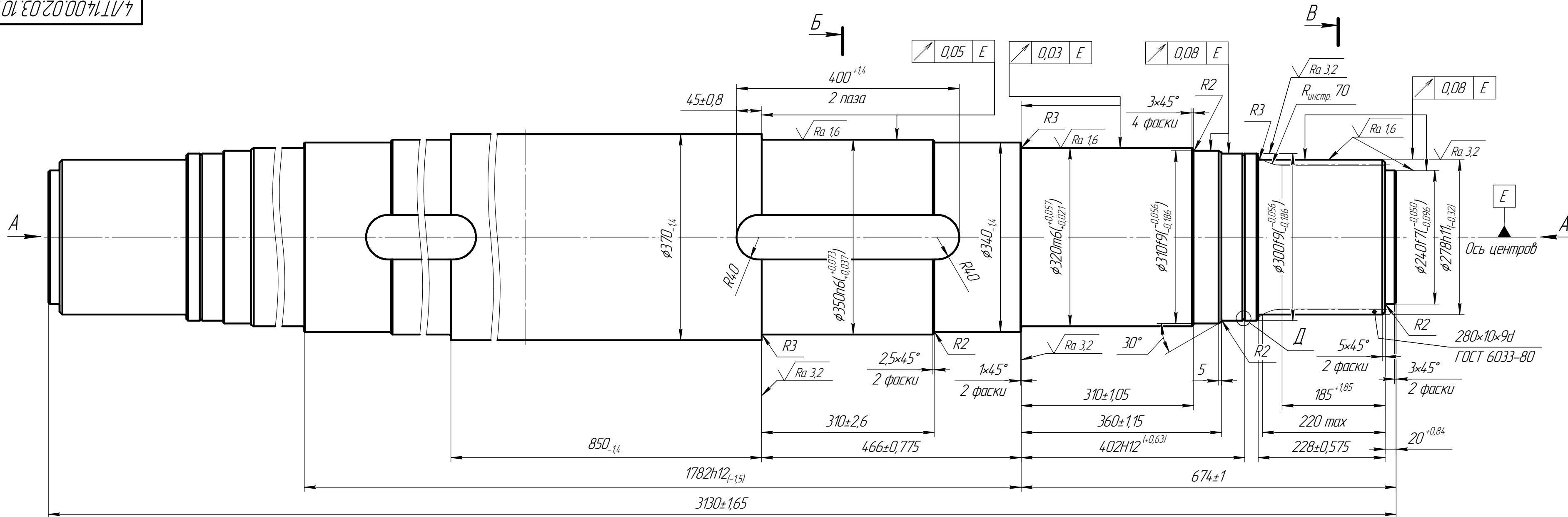

1. Улучшить 24.1..285 HB
2. Поверхности шлицев обработать ТВЧ $h 2...4 \text{ мм}$; 50..56 HRC.
3. * Размеры для справок.
4. ** Размеры одеспеч. инстр.
5. Предельные отклонения центрального угла между осями двух лобовых отв. $\pm 55'$.

4ЛТ14.00.02.03.101		Лист	Масса	Масштаб
Вал		2140	14	
Сталь 40ХН ГОСТ 4543-71		Листов 1		
Изм. / лист	№ докум.	Подп.	Дата	
Разраб.	Филоенко		17.02.14	
Проб.	Глаговский		17.02.14	
Т.контр.	Листовит		18.02.14	
И.контр.				
Утв.	Киткавай		18.02.14	
Копировал Формат А3×3				